

取扱説明書

バイタリフト ブラシ 家庭用

品番 EH-SP60

VITALIFT

- 取扱説明書をよくお読みのうえ、正しく安全にお使いください。
- ご使用前に「安全上のご注意」(4～10ページ)を必ずお読みください。
- 保証書は「お買い上げ日・販売店名」などの記入を確かめ、取扱説明書とともに大切に保管してください。

EMSを感じるためのポイントを
動画などでお知らせしています。

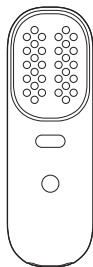

水洗いOK

USB電源アダプター・USBケーブルは除きます。

EH9210SP602 S1123-10324

Printed in Japan

このたびは、パナソニック製品をお買い上げいただき、
まことにありがとうございます。

WEBにも使いかた動画などの商品情報を
掲載しています

<https://panasonic.jp/face/howto.html>

掲載内容やURLは、予告なく変更・削除されることがございます。
ご了承ください。



フェイスクォア商品の使い方

もくじ

安全上のご注意	P.4	はじめに
使用上のお願い	P.11	
各部のなまえ	P.12	
お使いになる前に	P.14	
準備する	P.16	使いかた
SCALP モードの使いかた	P.20	
FACE モードの使いかた	P.24	
使い終わったら	P.27	
よくあるお問い合わせ	P.29	こんなときは
修理を依頼される前に	P.32	
海外で使うとき	P.33	
廃棄するとき	P.34	
定格・仕様	P.35	必要なとき
保証とアフターサービス	P.36	
保証書	裏表紙	

本書内の **i** マークは、「お知らせ」や「お願い」事項を示します。

安全上のご注意 必ずお守りください

人への危害、財産の損害を防止するため、必ずお守りいただくことを説明しています。

■ 誤った使いかたをしたときに生じる危害や損害の程度を区分して、説明しています。

 **危険** 「死亡や重傷を負うおそれ大きい内容」です。

 **警告** 「死亡や重傷を負うおそれがある内容」です。

 **注意** 「軽傷を負うことや、財産の損害が発生するおそれがある内容」です。

■ お守りいただく内容を次の図記号で説明しています。

 してはいけない内容です。

 実行しなければならない内容です。

安全上のご注意のイラストは実際の商品と異なる部分があります。

危険

トラブルを防ぐために

 ● 次のような医用電気機器や家庭用電気治療器の近くでは使用しない

- ・ペースメーカーなどの体内植込み型医用電気機器
- ・人工心肺などの生命維持用医用電気機器
- ・心電計や点滴器などの装着型の医用電気機器

(医用電気機器や家庭用電気治療器の誤動作による事故や体調不良の原因)

警告

頭皮や肌、身体へのトラブルを防ぐために



● 次の人は使用しない

- ・心臓疾患の人
- ・出血性疾患・血友病疾患などの血液異常の人
- ・幼児や成長期の子供、および自分で意思表示のできない人

(事故や体調不良の原因)

- ・皮膚アレルギーの人
- ・皮膚病およびアトピー性皮膚炎の人

(頭皮や肌のトラブルの原因)

- ・妊娠中および産後1か月の人

(ホルモンバランスが不安定なため頭皮や肌のトラブルの原因)

● 心臓の近くには使用しない

(事故や体調不良の原因)

● 次の部位には使用しない

- ・神経障害・皮膚知覚障害のある部位
- ・交通事故などにより、後遺症がある部位

(事故や体調不良の原因)

● 次の場合には使用しない

- ・体調がすぐれない場合
- ・ステロイド系ホルモン剤や免疫抑制薬・眠気を誘う薬を服用した場合
- ・疲労の激しい場合
- ・皮膚炎・過度の日焼けなど、皮膚に異常のある場合

(頭皮や肌、身体のトラブルの原因)

警告

頭皮や肌、身体へのトラブルを防ぐために



● 次の部位には使用しない

- 頭皮や肌に傷や湿しん・はれものなどのある部位
- 当日、脱毛処理をした部位
- 外科手術(形成・美容など)を受けた部位
- のど・粘膜・骨ばった部位

(頭皮や肌、身体へのトラブルの原因)

- まぶた

(目のトラブルの原因)

〈禁止部位〉

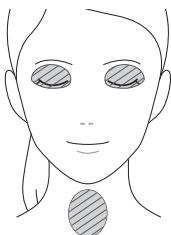

▨ 部に使用しない



● 次のような人は、医師に相談のうえ、使用する

- 今までに重い病気をした人
- 悪性腫瘍のある人
- 骨粗しょう症の人
- 急性疾患の人
- 糖尿病など高度な末梢循環障害による知覚障害のある人
- 感染症疾患のある人
- 有熱性疾患のある人

(事故や体調不良の原因)

- 敏感肌の人

(頭皮や肌のトラブルの原因)

● 頭皮や肌、身体に痛み・異常を感じたらすぐに使用を中止する

(事故や頭皮・肌・身体へのトラブルの原因)

警告



USB電源アダプター・USBケーブルは

- 水につけたり、水洗いしない
また、風呂、シャワー室で使用しない
- 傷んだり、コンセントへの差し込みがゆるいときは使用しない
- 傷めない

傷つける、加工する、無理に曲げる、引っ張る、ねじる、重いものを載せる、挟み込む など

(感電やショートによる火災などの原因)

- 専用のもので以外を使ったり、他の機器の充電に使わない
(やけどやショートによる火災などの原因)



- 掃除の際は、USB電源アダプターをコンセントから抜く
(感電やけがの原因)

- ほこりが付着しないように定期的に掃除する
(湿気などで絶縁不良になり、火災の原因)

→USB電源アダプターを抜き、乾いた布でふいてください

電源は



- ぬれた手でUSB電源アダプターをコンセントから抜き差ししない
(感電やけがの原因)



- コンセントや配線器具の定格を超える使いかたをしない
(たこ足配線などで、定格を超えると、発熱による火災の原因)



- 電源プラグは、根元まで確実に差し込む
(火災や感電の原因)

安全上のご注意 (つづき)

警告

本体は



- 火への投入、加熱をしない
高温での充電・使用・放置・保管をしない
(充電式電池内蔵のため、発熱・発火・破裂の原因)
- 乳幼児の手の届く場所に保管したり、使用させない
(事故やけがの原因)
- 改造・修理はしない
(火災・感電・けがの原因)
→修理(電池交換など)はお買い上げの販売店にご相談ください
- 廃棄時以外は分解しない
(火災・感電・けがの原因)

異常・故障時には



- 直ちに使用を中止する
USB電源アダプター使用時は、USB電源アダプターをコンセントから抜く
(火災・感電・けがの原因)
<異常・故障例>
本体、USB電源アダプター、USBケーブルが
 - 変形したり異常に熱い
 - こげ臭いにおいがする→すぐに、販売店へ点検・修理を依頼してください

注意

電源は



- ソケットがぬれている状態で充電しない
(やけどや火災の原因)
- 電源プラグやUSBプラグ・USBポート・ソケットにピンやゴミを付着させない
(感電やショートによる火災などの原因)
- 充電時以外は、USB電源アダプターをコンセントから抜く
(絶縁劣化による感電や漏電火災の原因)

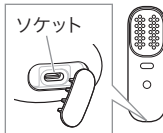

次のことも注意する



- ご使用前にはブラシやヘッドに割れ・欠け・変形などの破損がないか確認する(頭皮や肌を傷つける原因)
- 頭、顔、首、デコルテのお手入れのみに使用する
(パッチテストを行う腕は除く)
(肌を傷つけたり、炎症などの原因)
- 使用中、歯に違和感が生じる場合は、レベルを下げる、または部位をずらして使用する(一時的な歯の痛みの原因)
- 本書の使用頻度と動かしかたを守る
(頭皮や肌を傷つけたり感染、炎症、出血、色素沈着などのトラブルや症状悪化の原因)

トラブルを防ぐために



- 次の人は頭皮に使用しない
 - 植毛をされている人
 - 部分かつら(テープ貼りつけ、エクステンションを含む編み込みなど)を装着中の人(髪の毛が絡みつき、髪を傷める原因)

安全上のご注意 (つづき)

廃棄時、リサイクル用に取り出したリチウムイオン電池は

⚠ 危険

- 他の機器に使用しない
- 充電しない
- 火への投入、加熱をしない
- くぎで刺したり、衝撃を与えたり、分解・改造をしない
- ⊕と⊖を金属などで接触させない
- ネックレス、ヘアピンなどと一緒を持ち運んだり保管しない
- 火のそばや炎天下など高温の場所で使用・放置をしない
- チューブをはがさない
(発熱・発火・破裂の原因)

⚠ 警告

- 乳幼児の手の届くところに置かない
(誤って飲み込むと、体に悪影響を及ぼす原因)
→万一、飲み込んだと思われるときは、すぐに医師にご相談ください
- 電池が漏液して液が目に入ったときは、こすらずに水道水などのきれいな水で十分洗う
(目に障害を与える原因)
→すぐに医師の治療を受けてください

⚠ 注意

- 電池が漏液して液が皮膚や衣服に付着した場合、水道水などのきれいな水で洗い流す
(皮膚がかぶれたりする原因)

使用上のお願い

- 使用後は、湿気の少ないところに保管してください
- 落としたり、ぶつけたりしないでください



- ピアス、ネックレスなどのアクセサリーは、はずしてください

各部のなまえ

フェイス用 アタッチメント

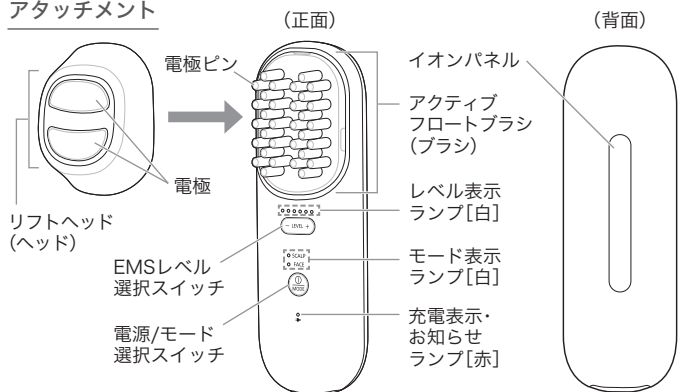

USB 電源アダプター

(品番:RU1-01)

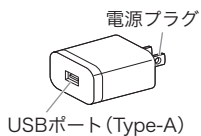

USB ケーブル

USBプラグ (Type-A)

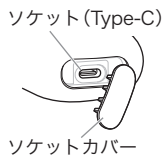
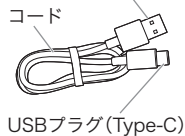

アタッチメントの着脱のしかた

取りつけた:

- ① 本体の指定線とアタッチメントの取りつけ位置が合う位置にはめる
- ② アタッチメントを押さえながら、固定位置が本体の指定線に合うまでスライドさせる

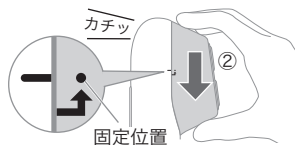
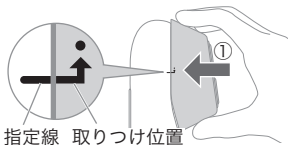

取りはずしかた:アタッチメントを上スライドさせる

スイッチについて

電源 / モード選択スイッチ

押すたびに切り替わり、選んだモードのランプが点灯します。

SCALP → FACE → 電源OFF

- ・毎回 SCALP モードから始まります。
- ・各モード約6分後に自動で電源が切れます。
- ・SCALPモードの使用途中で電源を切りたいときは、 を長押し(約1秒)してください。

● SCALP
○ FACE



EMS レベル選択スイッチ

EMSレベルを選べます。



- ・+:押すたびにレベルが強くなります。
- ・-:押すたびにレベルが弱くなります。
- ・毎回EMSレベル「1」から始まります。

レベル 1 (弱) ← → (強) レベル 6



(イラストはレベル 3)

お使いになる前に

用途	頭・首・デコルテのケア	顔のケア
モード	SCALPモード EMS 	FACEモード EMS+イオン 
動作時間	約6分	約6分

使用頻度 使いはじめは、各モード2~3日に1回、
使用約1か月後からは、各モード1日1回の使用が可能です。

使用前にパッチテスト(皮膚試験)を行ってください。(P.18)
・頭皮や肌のトラブルを事前チェックするための簡単なテストです。

洗髪や洗顔したあとの清潔な頭皮や肌にお使いください。
水や以下の化粧品などでしっかりとぬらした状態でお使いください。

頭皮や肌について	使用時つけるもの(※おすすめ)	使用時つけるもの
	<ul style="list-style-type: none"> ヘアコンディショナー* トリートメント* 水* ヘアトニック(化粧品) ヘアケア化粧品の注意事項を守ってお使いください。	<ul style="list-style-type: none"> 化粧水 美容液 乳液 水(バスタイムでの使用)

以下の化粧品は使用しないでください。

- クリーム・オイルなどの油が多いタイプの化粧品(EMSの刺激を感じにくくなるため)

- スクラブなど粗い粒子が入ったもの(肌への負担が大きいため)

頭皮や肌の様子を見ながら、お使いください。

- 肌にトラブルがあった場合は、使用を中止して医師にご相談ください。

EMSレベルについて

頭皮・肌の調子やお好みに合わせて、選んでください。

- 使いはじめは、レベル「1」でお使いになることをおすすめします。
- 痛みを感じるほどレベルを上げないでください。
- 部位や感じかたに合わせてレベルを切り替えてください。

EMSを感じていただくために

- EMSの刺激の感じかたは、部位や化粧品の種類、塗布量によって違います。
- 頭皮や肌の水分が乾いてくると、EMSを感じにくくなります。
- EMSを感じにくい場合は、次のことをご確認ください。

SCALPモード

- 頭皮をしっかりとぬらしてください。(P.20)(乾いたり、EMSを感じにくくなったら再度ぬらす)
- ブラシを頭筋のある部位にあててください。(P.22)
- ブラシを頭皮に密着させてください。(P.21)



FACEモード

- EMSを感じにくくなったら化粧品などをつけ足してください。
- 2つの電極をしっかりと肌にあててください。(P.24)

イオンパネルについて

FACEモード時、イオンパネルを握ってヘッドを肌にあてるとイオンを出力します。背面のイオンパネルにしっかりと触れるように握ってください。



はじめに

準備する

充電する

1 ソケットカバーを開ける

- ・ソケットがぬれている場合は、乾いた布でふき取り、乾かしてください。



2 USBプラグを本体とUSB電源アダプターに奥までしっかりと接続する

3 コンセントにUSB電源アダプターを奥までしっかり差し込む

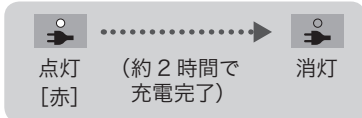
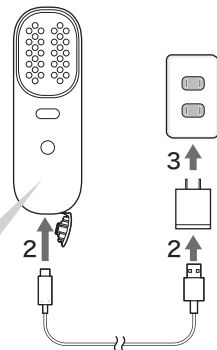

4 点灯が消灯したら、USB電源アダプターをコンセントから抜き、USBプラグを本体から抜く

- ・充電後はソケットカバーを閉めてください。

充電の完了を確認するとき

充電状態でUSBプラグを抜き差しする。

→充電が完了していたら、点灯が点灯し、約5秒後に消灯します。

充電の時期

点滅(1回/秒)したら、電池の残量が少なくなっています。充電してください。

- ・1回のフル充電で使える回数の目安
EMSレベル6でSCALPモード6分とFACEモード6分をそれぞれ30回、計60回使えます。
ただし、使用環境や使いかたによって、回数が少なくなる場合があります。

- i** ・初めてお使いのときや半年以上使われなかったときは、充電時間が変化する場合があります。
また、充電開始後数分間、本体の点灯が点灯しないことがありますが、そのまま充電すると点灯します。
- ・充電時間は、電池の状態により、変化する場合があります。

- ・充電推奨温度は15℃～35℃です。
推奨温度外では充電時間が長くなったり、充電しない場合があります。
- ・充電中や使用中、ラジオなどに雑音が入るときは、場所を変えてご使用ください。
- ・付属のUSB電源アダプター・USBケーブル以外を使用しないでください。
- ・コンセントにつないだ状態では動きません。
USB電源アダプター、USBケーブルを抜いて使用してください。

準備する (つづき)

パッチテスト (皮膚試験) をする

使用時に頭皮や肌につけるもの(水や化粧品など)と、この商品を組み合わせて使うことでの肌のトラブルを防ぐために、必ずテストを行ってください。

化粧品の場合はお使いになる化粧品ごとに行ってください。

1 パッチテストを行う部位(腕の内側)をせっけんで洗い、タオルなどでふき取る

2 腕の内側に水、もしくは本製品と使用する化粧品をつける (P.14)

- ・使用部位が顔の場合は、フェイス用アタッチメントを取りつけてください。



ブラシまたはヘッドの
大きさ程度にうすく塗る

3 電源を入れて塗布部にあてる

- ①電源を入れ、モードを選択し、EMSレベル「1」に設定する
 - ・使用部位が頭の場合はSCALPモード、顔の場合はFACEモードを選択してください。
- ②ブラシまたはヘッド部分を腕の内側に10秒あてる
 - ・終わったら塗布部は自然乾燥させます。
 - ・ヘアケア化粧品をつけた場合は洗い流してください。



4 48時間後の肌の状態を確認する

- ・塗布部は、こすらないでください。

48時間内に、肌にトラブルが起きたら

水の場合: そのモードでの本製品の使用を中止してください。

水以外の場合: その化粧品での使用を中止してください。

SCALPモードの使いかた

■ ご使用前に

まずご確認ください

- ✓ ソケットカバーがしっかりと閉まっているか
- ✓ 頭皮にニキビや吹き出物などの異常がないか
- ✓ フェイス用アタッチメントは取りはずしているか

- ・頭皮を十分にぬらすとEMSを感じやすくなるため、入浴中のご使用をおすすめします。頭皮が乾いてきたら、シャワーなどでしっかりぬらしてください。



- ・ヘアコンディショナーやトリートメントを使うとEMSをより感じやすくなります。(クリーム・オイル系は除く)

1 洗髪をする

POINT 髪ではなく、頭皮をしっかりぬらすことでEMSの刺激を感じやすくなります。



2 ブラッシングする

- ・本体で髪を軽くとかし、髪全体を後ろに流す。



3 ①で電源を入れ、SCALPモードを選ぶ

4 (- LEVEL +) を押し、EMSレベルを選択する

- ① 使用推奨温度は15℃～35℃です。推奨温度外では動かない場合があります。
- ・途中で電源を切りたいときは、①を長押ししてください。

5 ケアをする(P.22)

① 本体上部を握る



② 髪をかき分けてブラシが頭皮に届くようにあてる

③ ブラシを頭皮に密着させ、ブラシが沈み込むように押しあてる

- ・肌の様子を見ながら、お使いください。



- ・ブラシを肌に押しあてるため、ブラシの跡がつくことがあります。
- ・タオルドライ後のぬれた頭皮やヘアトニック(化粧品)塗布時にも使用できます。その場合は、手順2から行ってください。

SCALPモードの使いかた〈動かしかた〉

アプローチする頭の筋肉の位置

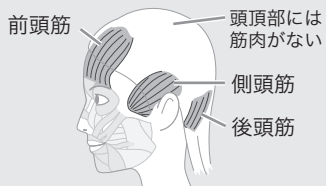

- ・左図の筋肉のある位置にブラシをあててください。
- ・EMSは筋肉に電気刺激を伝えるため、筋肉のない頭頂部などはEMSが感じられません。

POINT

- ・髪をかき分けて、ブラシが頭皮に届くようにあててください。
- ・乾いたり、EMSを感じにくくなってきたら、再度ぬらしたり、ブラシをあてる位置を変えてお試しください。
- ・ブラシをぬらすとEMSを感じやすくなります。
- ・1か所に長時間あて続けしないでください。

頭

首・デコルテ

約6分後

各●部に3~5回を目安にお使いください
(左右同様に)

各ライン3~5回を目安に
お使いください(左右同様に)

自動電源
OFF

使
い
か
た

前頭筋と側頭筋に
働きかける

後頭筋に
働きかける

首・デコルテに
あてる

POINT

ジグザグと細かくブラシを動かすと、頭皮にブラシがあたりやすくなります。

動かしかた

1. 額の●部にブラシをあて、約3秒(1回)ぐーっと押しあてる
2. 矢印の方向にジグザグと動かしながら、次の●部に移動する
3. ブラシの先端が頭皮に届いたら、約3秒(1回)ぐーっと押しあてる

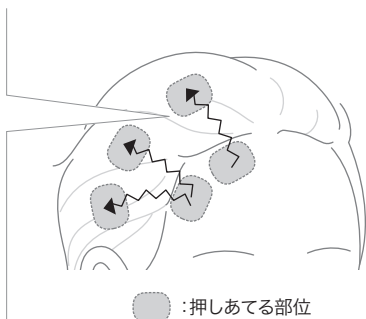

動かしかた

- ①②③の順に●部にブラシを約3秒(1回)ぐーっと押しあてる

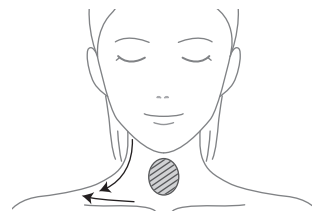
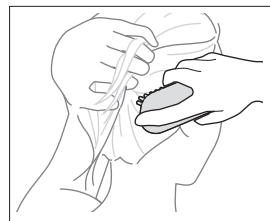
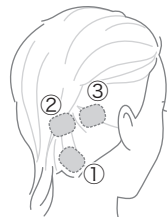

レベルを下げて※、矢印の方向へゆっくり滑らせる

※ 首筋に使用する場合はEMSの刺激が強く感じられることがあるため

●部(のど)、心臓の近くに使用しない

FACEモードの使いかた

■ ご使用前に

まずご確認ください

- ✓ ソケットカバーがしっかりと閉まっているか
- ✓ フェイス用アタッチメントを装着する前に、ブラシの表面が汚れていないか

・フェイス用アタッチメントを取りつけてください。

1 化粧品をつける

- ・メイクを落とし洗顔したあと、お手持ちの化粧水で肌を整え、美容液や乳液などをつけてください。(P.14)

2 で電源を入れ、FACEモードを選ぶ

3 を押し、EMSレベルを選択する

4 ケアをする (P.26)

- ・EMSを感じにくくなってきたら化粧品などをつけ足してください。



- ・2つの電極を肌にしっかりとあててください。片方の電極だけではEMSが感じられません。



- ・背面のイオンパネルにしっかりと触れるように握ってください。



こんな使いかたも

スチーマー(別売)でスチームを浴びながら、一緒に。



バスタイムに

POINT

- ・肌を十分ぬらしてください。
- ・EMSの刺激が感じやすくなるため、レベル1から使ってください。
- ・滑りが悪い場合は、軽く押しあててください。



使いかた

- i** 使用推奨温度は15℃～35℃です。推奨温度外では動かない場合があります。
- ・使用時は1か所にあて続けず、必ず肌の上を動かしながら使用してください。
- ・途中で電源を切りたいときは、 を押してください。
- ・お手入れのあとは、日頃お使いの化粧品でケアをしてください。

FACEモードの使いかた〈動かしかた〉

POINT

- ・ほおとフェイスラインは、ヘッドの上の部分を使って引き上げるように動かしてください。
- ・使用中に滑りが悪くなったり、EMSを感じにくくなってきたら、化粧品をつけ足してください。



顔

各ライン3～5回を目安にお使いください
(左右同様に)

約6分後

自動電源
OFF

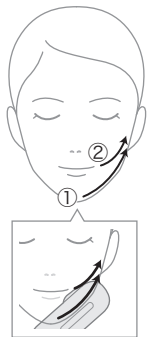

(1つの矢印あたり)

①～④:約7秒

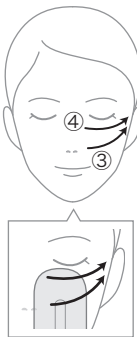

⑤～⑦:約7秒



⑧～⑩:約5秒



- ・ゆっくり引き上げるように動かす
- ・同じ番号だけを繰り返さず、①～⑩の順に動かす

使い終わったら

本体・フェイス用アタッチメントを水洗いする

使用後は必ず水洗いしてください。
電源がOFFになっていること、
ソケットカバーが閉まっていることを
確認してください。

- ・汚れが気になるときは、固形せっけんを
とかけた水に浸した布でふいて、
水でよく洗い流してください。



ソケットカバー

洗剤、アルコール、除光液など、水や固形せっけん以外のものを
使用しないでください。
(故障や部品の割れ・変色などの原因)

1 水またはぬるま湯で髪の毛や 化粧品などを洗い流す

- ・フェイス用アタッチメントは、
本体からはずして洗ってください。
特に内側は化粧品が残ることが
あるので、しっかりと洗い流して
ください。



2 本体内部に入った水を出す

- ・ブラシを下にして水が出なく
なるまで上下に振ってください。
そのあとソケットカバーを開け、
ソケットを下にして
同様に振ってください。

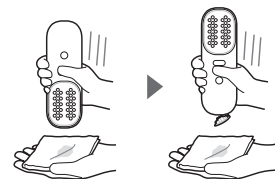

使
い
か
た

使い終わったら (つづき)

3 乾いた布でふき、風通しのよい場所で十分に乾かす

- ・ソケットに付着した水滴をふき取って、ソケットカバーを開けた状態で乾かしてください。
- ・フェイス用アタッチメントをはずした状態で乾かしてください。

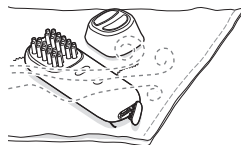

よくあるお問い合わせ

Q ご質問

A 回答

搭載している技術	EMSとは？	▶ 筋肉を収縮させる電気刺激のことです。
	イオンとは？	▶ イオンの力で角層へ美容成分を届ける技術のことです。
化粧品	どうして水や化粧品などをつけるの？	▶ EMSをしっかりと頭皮や肌に伝えやすくするためです。
	SCALPモードはシャンプーしながら使えるの？	▶ 髪の毛が絡まりやすくなり、髪を痛めるおそれがあるのでシャンプーでの使用はおすすめしません。
頭皮や肌について	水や化粧品などがしみたり、頭皮や肌にトラブルが起きたら？	▶ 頭皮や肌の状態が治るまで、使わないでください。(専門医にご相談ください) ・頭皮や肌が敏感になっている可能性があります。 ・体調・ストレス・体質・内臓疾患によっても、トラブルが起こることがあります。
EMSの刺激について	歯に痛みを感じたら？	▶ 歯の神経に刺激を与える場合があります。特に歯に詰め物がある方はご注意ください。 ・レベルを下げてください。 ・強くあて過ぎず、部位をずらしてお使いください。
	強く感じるのですが	▶ ・レベルを下げてください。 ・使用時つけるもの(水や化粧品など)や、使いかた(お風呂での使用など)によって、EMSの刺激の感じかたが違います。

使いかた

こんなときは

よくあるお問い合わせ (つづき)

Q ご質問

EMSの刺激について

弱く感じるのですが

A 回答

- 水や化粧品で、頭皮や肌を十分にぬらしてください。水分が足りないといと、EMSを感じにくくなります。
- クリームやオイルなど油分が多い化粧品はEMSを感じにくくなります。
- レベルを上げてお試しください。
- ぬらした腕にブラシまたはヘッド面をあてて、EMSを感じるかご確認ください。(レベル1からお試してください)

SCALPモード

- EMSは筋肉に電気刺激を伝えるため、筋肉のある部位にあててください(P.22)
- 乾いたり、EMSを感じにくくなってきたら頭皮をぬらしてください。
- 髪をかき分けて、ブラシが頭皮に届くようにあててください。
- ブラシが沈み込むように頭皮に押しあててください。
- ヘアコンディショナーやトリートメントと一緒に使うとEMSをより感じやすくなります。

FACEモード

- EMSを感じにくくなってきたら、化粧品などをつけ足してください。
- 2つの電極をしっかり肌にあててください。(片方の電極だけではEMSが感じられません)

\WEBでも確認/



電池

電池はどのくらいもつ？

- 3年程度(ただし、保証は1年)です。
- フル充電しても使用回数が極端に少なかった場合は寿命と考えられます。(電池寿命は、使用・保管などの状態により変化する場合があります)

Q ご質問

電池

電池は自分で交換できるの？

長期間使わないと、電池が劣化するのでは？

毎回充電しても、電池寿命は大丈夫ですか？

その他

ソケットがぬれたまま充電してもいいの？

使わないとき、ずっと充電していてもいいの？

A 回答

ご自分ではできません。(故障の原因)お買い上げの販売店にご相談ください。

劣化する場合があるため、半年以上使わない場合は、半年に一度はフル充電をしてください。

リチウムイオン電池使用のため、電池の寿命には影響ありません。

ソケットの水滴をふき取って乾かしてから充電してください。(P.28)

\WEBでも確認/





2時間以上充電しても本体に支障はありませんが、安全および省エネのためUSB電源アダプターを抜いてください。

こんなときは

修理を依頼される前に

まず、ご確認ください。

	こんなときは	ここを確かめてください
スイッチランプ	 を押しても電源が入らない	<ul style="list-style-type: none">• 充電できていますか？ (P.16)• コンセントにつないでいませんか？ →USB電源アダプターを抜く。• 付属以外のUSB電源アダプターとUSBケーブルを使用していませんか？ →必ず付属品を使用してください。
	 がつかない・消える	<ul style="list-style-type: none">• 充電が完了すると、消えます。(P.16)• USB電源アダプターは、コンセントに正しく奥までしっかり差し込んでいますか？• USBプラグは、ソケットとUSBポートにしっかり差し込んでいますか？
	全ランプが点滅(2回/秒)して、約5秒後に電源が切れた	<ul style="list-style-type: none">• 本体内部の保護機能がはたらき、異常停止しました。 電源を入れ直してください。 →繰り返し起こる場合は、販売店にご相談ください。
	充電時、  が点滅(赤)する(2回/秒)	<ul style="list-style-type: none">• 充電推奨温度(15℃～35℃)で充電していますか？ ・充電異常です。 →繰り返し起こる場合は、販売店にご相談ください。
電源・電池	使用中に電源が切れる	<ul style="list-style-type: none">• 充電切れではありませんか？ (P.16)• 各モードが終了すると、自動で電源が切れます。
	フル充電しても数分しか使えない	<ul style="list-style-type: none">• 購入後、3年以上たっていませんか？ →電池の寿命です。(P.30) 販売店にご相談ください。 (ご自分で交換すると、故障の原因)• 付属以外のUSB電源アダプターとUSBケーブルを使用していませんか？ →必ず付属品を使用してください。

以上の内容を確認しても、なお異常がある場合はUSB電源アダプターを抜いてお買い上げの販売店へご連絡ください。修理を依頼される場合は、保証書・本体・USB電源アダプター・USBケーブルを販売店へお持ちください。(P.36)

海外で使うとき

この商品は、100-240 V対応Aプラグ仕様です。Aプラグ以外の地域では、プラグアダプターを別途ご準備ください。(変圧器は不要です)

海外のプラグタイプについて参考情報をWEBに掲載しています。



ダウンロード ↓

廃棄するとき

リチウムイオン電池リサイクルにご協力

この製品に使用しておりますリチウムイオン電池はリサイクル可能な貴重な資源です。リチウムイオン電池は、製品廃棄時に取り出して、充電式電池リサイクル協力店へお持ちください。(家庭用ゴミとしては捨てないでください)

本製品の使用電池

名称	円筒密閉型リチウムイオン(Li-ion)蓄電池
公称電圧	DC3.6 V
数量	1本



電池の取り出しかた

この図は、製品を廃棄するための図であり、修理用の図ではありません。
ご自分で分解した場合、防水機能が機能せず、故障する原因になります。

ドライバーを使い、次の手順で分解してください。

・USB ケーブルは本体から抜き、充電残量がある場合は、 を押して電池を使い切ってください。

- ①ソケットカバーを開ける
- ②ネジ2か所をはずす
- ③外カバーをソケット側から持ち上げて、引きはがす
- ④ネジ8か所をはずす
- ⑤ブラシ部を引き出す
- ⑥フックかかり部(黒)の角を持ち上げてフックをはずす
- ⑦基板カバーを持ち上げてはずす
- ⑧基板ケースを取り出し、電池を取り出す

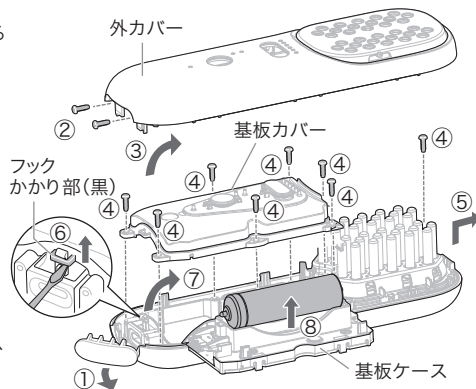

・取り出した電池は⊕⊖端子をショートさせないように注意し、端子部にテープを貼り絶縁してください。

定格・仕様

電源方式	充電式
定格電圧	AC100-240 V 50-60 Hz
定格容量	20 VA
充電時間	約2時間(室温15℃~35℃)
使用電池	リチウムイオン電池
質量	約200 g(フェイス用アタッチメント除く)
消費電力	約5 W(充電時)

こんなときは

必要なとき

「CLUB Panasonic」で「商品登録」をお願いします

家電情報をまとめて登録管理、登録商品のサポートも充実
詳しくはこちら <https://club.panasonic.jp/aiyo/>



同梱のチラシ「商品登録のご案内」をご確認のうえ、登録をお願いいたします。

保証とアフターサービス （よくお読みください）

使いかた・お手入れ・修理などは

■まず、お買い求め先へご相談ください

▼お買い上げの際に記入されると便利です

販売店名				
電話	()	-	
お買い上げ日		年	月	日

修理を依頼されるときは

「修理を依頼される前に」(P.32～33)でご確認のあと、直らないときは、まず USB 電源アダプターを抜いて、お買い上げ日と下の内容をご連絡ください。

●製品名	バイタリフト ブラシ
●品番	EH-SP60
●故障の状況	できるだけ具体的に

●保証期間中は、保証書の規定に従ってお買い上げの販売店が修理させていただきますので、おそれ入りますが、製品に保証書を添えてご持参ください。

保証期間：お買い上げ日から本体1年間

●保証期間終了後は、診断をして修理できる場合はご要望により修理させていただきます。

※修理料金は次の内容で構成されています。

技術料 診断・修理・調整・点検などの費用

部品代 部品および補助材料代

出張料 技術者を派遣する費用

※補修用性能部品の保有期間 **5年**

当社は、本製品の補修用性能部品（製品の機能を維持するための部品）を、製造打ち切り後5年保有しています。

●転居や贈答品などでご困りの場合は、ご相談窓口(P.38)にご連絡ください。

【ご相談窓口におけるお客様の個人情報のお取り扱いについて】

パナソニック株式会社およびグループ関係会社は、お客様の個人情報をご相談対応や修理対応などに利用させていただき、ご相談内容は録音させていただきます。また、折り返し電話をさせていただきますのために発信番号を通知いただいております。なお、個人情報を適切に管理し、修理業務等を委託する場合や正当な理由がある場合を除き、第三者に開示・提供いたしません。個人情報に関するお問い合わせは、ご相談いただきました窓口にご連絡ください。

必要なとき

理美容・健康商品
使い方・お手入れなどのご相談窓口

フリーダイヤル  パナは ロクキョウナ
0120-878-697 受付時間
 9:00～18:00 月～土曜日
 (祝日・正月三が日を除く)

■上記電話番号をご利用いただけない場合 ■FAXフリーダイヤル
06-6907-1187  **0120-878-236**

Help desk for foreign residents in Japan
 Tokyo (03) 3256-5444 Osaka (06) 6645-8787
 Open : 9:00 - 17:30 (closed on Saturdays/Sundays / national holidays)

修理に関するご相談窓口

フリーダイヤル  パナは イイヨ
0120-878-554

■上記電話番号をご利用いただけない場合 **03-6633-6700**

<https://panasonic.jp/support/repair.html>

・掲載サイトおよび動画の視聴は無料ですが、通信料金はお客様のご負担となります。[0422]
 (パケット定額サービスに未加入の場合、高額になる可能性があります)
 ・ご使用の回線 (IP 電話やひかり電話など) によっては、回線の混雑時に数分で切れる場合があります。
 ・上記のURLはお使いの携帯電話等により、正しく表示されない場合があります。

●ご相談窓口におけるお客様の個人情報の取り扱いについてはP.37をご覧ください。

愛情点検 **長年ご使用のバイタリフト ブラシの点検を!**

	こんな症状はありませんか ・USBケーブルやUSB電源アダプターが異常に熱い。 ・本体やUSB電源アダプターが変形していたり、こげ臭いにおいがする。	▶ ご使用 中止	事故防止のため、コンセントからUSB電源アダプターを抜いて、必ず販売店に点検をご依頼ください。
--	--	----------------	---

パナソニック株式会社 ビューティ・パーソナルケア事業部
 〒525-8555 滋賀県草津市野路東2丁目3番1-2号
 © Panasonic Corporation 2023-2024

<無料修理規定>

- 取扱説明書、本体貼付ラベル等の注意書に従った使用状態で保証期間内に故障した場合には、無料修理をさせていただきます。
 (イ) 無料修理をご依頼になる場合には、商品に取扱説明書から切り離れた本書を添えていただきお買い上げの販売店にお申しつけください。
 (ロ) お買い上げの販売店に無料修理をご依頼にならない場合には、修理ご相談窓口にご連絡ください。
- ご転居の場合の修理ご依頼先等は、お買い上げの販売店または修理ご相談窓口にご相談ください。
- ご贈答品等で本保証書に記入の販売店で無料修理をお受けになれない場合には、修理ご相談窓口へご連絡ください。
- 保証期間内でも次の場合には原則として有料にさせていただきます。
 (イ) 使用上の誤り及び不当な修理や改造による故障及び損傷
 (ロ) お買い上げ後の取付場所の移設、輸送、落下などによる故障及び損傷
 (ハ) 火災、地震、水害、落雷、その他天災地変及び公害、塩害、ガス害(硫化ガスなど)、異常電圧、指定外の使用電源(電圧、周波数)などによる故障及び損傷
 (ニ) 車両、船舶等に搭載された場合に生ずる故障及び損傷
 ただし、車載を目的とした機器を除く
 (ホ) 一般家庭用以外(例えば、業務用など)に使用された場合や指定外の動作環境で使用された場合の故障及び損傷
 (ヘ) 本書のご添
 (ト) 本書にお買
 あるいは字
 (チ) 持込修理の
 お客様の負担
 出張料はお
- 本書は日本国内においてのみ有効です。
- 本書は再発行いたしませんので大切に保管してください。
- 修理ご相談窓口は取扱説明書の保証とアフターサービス欄をご参照ください。



- 修理メモ**
- ※ お客様にご記入いただいた個人情報(保証書控)は、保証期間内の無料修理対応及びその後の安全点検活動のために利用させていただきます場合がございますのでご了承ください。
 - ※ この保証書は、本書に明示した期間、条件のもとにおいて無料修理をお約束するものです。したがって、この保証書によって保証書を発行している者(保証責任者)、及びそれ以外の事業者に対するお客様の法律上の権利を制限するものではありませんので、保証期間経過後の修理についてご不明の場合は、お買い上げの販売店または修理ご相談窓口にお問い合わせください。
 - ※ 保証期間経過後の修理や補修用性能部品の保有期間については取扱説明書の「保証とアフターサービス」をご覧ください。
 - ※ 修理に際し、本体交換による修理となる場合や再生部品、代替部品を使用する場合がございます。交換した本体、再生部品は回収させていただきます。
 - ※ This warranty is valid only in Japan.

Panasonic

持込修理

バイタリフト ブラシ 保証書

本書はお買い上げの日から下記期間中故障が発生した場合には
本書裏面記載内容で無料修理を行うことをお約束するものです。
ご記入いただきました個人情報の利用目的は本書裏面に記載し
ております。お客様の個人情報に関するお問い合わせは、お買い
上げの販売店にご連絡ください。詳細は裏面をご参照ください。

品番	EH-SP60		
保証期間	お買い上げ日から 本体1年間		
※ お買い上げ日	年	月	日
※ お客様	ご住所 お名前		様
	電 話 () -		
※ 販売店	住所・販売店名		
	電 話 () -		

パナソニック株式会社

ビューティ・パーソナルケア事業部

〒525-8555 滋賀県草津市野路東2丁目3番1-2号 TEL (077)563-5211

ご販売店様へ ※印欄は必ず記入してお渡しく下さい。